

FORK LIFT TRUCKS
10-60 吨叉车

KONECRANES[®]
Lifting Businesses™



重型起重



标准起重



服务

不仅仅是提升重物 还能推动整体事业

Konecranes是处于世界领先地位的起重机械制造有限公司，Konecranes Liftrucks是Konecranes的一部分，为重工业，物流，船厂以及港口提供高效率的解决方案和优质服务。

科尼的客户服务和起重设备让我们的产品在世界各地生产与运行。满足终端客户对长运行时间，可靠性，安全性，完美表现还有更低成本的要求。7,000多名雇员供职于340多个场所，遍布38个国家和地区。



科尼叉车

为满足不同客户的要求，量身定制各种叉车。这些因素使得Konecranes Liftrucks 在质量，生产力以及周期成本上都处于世界领先地位。我们提供三种类型的叉车。

Konecranes 的SMV重型叉车搬运范围10吨-60吨，很少有其他生产商能与我们竞争。

Konecranes 的SMV集装箱堆高机，以及滚装船专用重型叉车组成了一个有针对性的完整叉车队列。

Konecranes 的SMV集装箱正面吊，帮助解决具有多重铁轨的轨道上的拖车或驳船装卸作业。同时，我们也提供能满足客户在钢厂，重型机械行业，混凝土及类似行业搬运需求的正面吊。

FORK LIFT TRUCKS
10-60 吨叉车

KONECRANES[®]



广泛应用于各类工业企业的叉车

科尼港口机械(上海)有限公司 地址：上海市南汇区临港新城江山路2555号 邮编：201308
电话：+86-21-6828 4500 传真：+86-21-6828 4632
E-mail: market.ksh@konecranes.com www.konecranes.com.cn

KONECRANES LIFTRUCKS AB www.smvliftrucks.se
此样本所述产品品牌为“科尼起重机械”，其前身品牌为瑞典“SMV”，2004年底并购于科尼起重机械集团旗下

SMV 叉车



配备夹钳用于纸包作业(10-13.6 吨)



符合锯木厂作业环境需求的叉车(12-16 吨)



强大动力适应繁重原材料作业。
满足钢板、卷钢搬运作业需求的大型叉车(最大起重量为60吨)。



巨型矿车更换轮胎需要精确度较高叉车(15-25 吨)

在过去的半个多世纪之间，Konecranes Lifttrucks与各行业紧密合作，生产了动力大，满足客户要求且表现出色，具有最优可靠性能的叉车。木材，钢板，纸张，混凝土，机械及工业产品等重物运输是科尼叉车的日常作业内容。

我们坚持不懈地为提高生产效率，改善环境，经济型利用资源寻求新的解决办法。

以低成本完成重物搬运作业

我们新的叉车系列可以满足市场大型搬运需求10吨至60吨的作业。而且，很少有生产厂商能提供我们公司供货范围内的最大型叉车。SMV叉车有很多创新设计，包括有箱式底盘，载荷感应液压系统（动力需求），电控低污染引擎，以及满足人体工学的新型驾驶室设计。

我们根据客户的作业需求，设计叉车。这也是我们科尼公司能提供高质量，高生产力，低生命周期成本的叉车，且成为世界领先的叉车生产商的重要因素。

超大强度在完美平衡中实现

我们的叉车采用独特的，耐受力强的箱式底盘，结合精心挑选的元件以及低转速，高扭矩的引擎。为了让叉车的动力优势最大化，我们的叉车配置载荷感应液压系统，实现更效率的完美表现。

动力需求减少损耗， 燃料消耗及环境影响

叉车配备的载荷感应液压系统可以根据货物重量调整提升动力，叉车只需在必要时按需求提供最大动力。换言之，叉车消耗更少动力和燃料的同时，还能减少排放及噪音。这项科技提供多项优势：更轻松提升，平稳运行，减少引擎，变速箱及液压系统损耗。

用户定制化提高生产力

我们知道客户对叉车的功能及配置有特定的要求，我们的标准组件叉车是基于客户需要及要求而制造，换言之，是为满足客户操作需求量身定制的。您将对叉车的出色表现，完美作业，优秀服务感到满意。

我们关注驾驶员

驾驶员需要有一个好的工作场所，才能保证长时间作业的安全性及高效率。因此，我们配备了当今市场上最先进的驾驶室，以确保宽视野，人性化及舒适性。驾驶室保证了低噪音及弱震动。驾驶员将不会受到引擎或底盘操作过程中的震动影响。大幅视窗玻璃保证绝佳视野，而强大的通风系统可以保证舒适的环境。所有仪表及开关皆易于驾驶员操纵。

叉车应用领域

- 锯木厂和木材厂
- 造纸厂和纸浆
- 钢材厂和铝车间
- 造船厂和工程工业
- 石块，混凝土和砖块
- 自动化工业
- 港口和铁路
- 物流运输公司



沉重的混凝土物料作业需求加宽货叉架和侧置驾驶室(16-42吨)



作业于纸卷的安全紧夹，一次搬运2,4或6卷(12-16吨)

大型叉车处理卷钢和钢板作业(10-60 吨)



重若岩石。超大重量的大型石块需要更有动力的叉车(25-45吨)



我们的目标是要与客户达成长久的合作伙伴关系。合作的一项重要内容是科尼公司质量管理理念，明确表达怎样让客户最大限度的使用产品，以及取得最大的效益。质量管理理念的最终目的是让客户成本最小化。非常简单，我们愿意与客户分享科尼的知识成果，让Konecranes Lifttrucks的叉车成为主导的，最佳的解决方案。



确保效益最大化的合作



专业的服务 让叉车滚动起来

专业，正确的保养是保障叉车使用寿命，减少设备停工时间的先决条件。我们研制的叉车易于维护，操作简便，所有的配套服务都是为了确保叉车的高效益运转。我们随机提供一套服务时间表，而且，我们也通过代理商为客户提供必要的服务。



备件库遍布世界各地

备件可快速提供无论你身处何方。备件可由本地的代理商快速提供，或直接由公司总部仓库发运。中午12点之前的订单当天可发运（瑞典时间）。仅适用于备件库中常用备件。



全球服务机构

作为全球领先的重型叉车生产商，客户对我们的服务报以相当高的期待。我们拥有的全球服务机构能满足您的需求。您也可以通过签署相关服务协议来保证叉车得到定期保养及专业的维修服务。



客户服务

合作的一项重要内容是，客户可从科尼或科尼的代理商得到最优秀的服务。便捷，灵活专业的技术人员以及快速灵活的管理服务需求得到快速及时的解决。联系我们就可以得到最佳灵活专业的技术人员以及快速灵活的管理服务需求得到快速及时的解决。联系我们就可以得到最佳的专业服务。

技术支持 — 解决您的需求

技术支持及专业故障排除能力，可最大限度的减少设备停工时间。当您有需要时，我们的技术支持可以提供专业的服务。通过联系我们本地或瑞典总部的服务部门，您可以找到技术专家和具有丰富经验的技术人员。

培训

通过与代理商的协作，我们根据不同型号的设备，为客户定制了专门的驾驶及维修培训服务。



使用周期成本——值得注意的重要因素

叉车的购买是一项长期的投资，最初的购买金额只是保证叉车长久运行的其中一部分。保养，维护，维修，燃料还有停工在叉车使用期间都是一笔大的支出。叉车的工作效率也是一项重要因素。单次移动能满足多少的堆取作业呢？

这也是为什么选择专为全天候连续作业环境制造的叉车的重要原因。日复一日，年复一年，叉车多久需要提供维修服务，以及提供怎样的服务都值得关注。还有一些因素比如燃料消耗以及废气排放。随着不断上涨的燃料成本，高效率的发动机以及具有负载感应的液压系统可以节省大笔的开销。

更低成本的叉车选择

我们叉车所配备的负载感应液压系统能根据载荷大小调整动力。简单的液压系统常常需要更多的动力，这不仅增加了燃料消耗，也给机器带来更多的损耗，而负载感应液压系统能更好的降低燃料消耗及废气排放。如果您选择了科尼叉车，那么可以满足多年的重物作业需求生产力，可靠性，性价比。还有长寿命带来的低成本。

同类型元件让维护更简便

另一个独特的有利条件是：我们采用了同类型的元件配置发动机，变速箱，液压及电气系统—应用于我们所有的产品型号中。简言之，如果你有多种型号的SMV叉车，也可以准备较少的备品备件。



让繁重的搬运工作更为简便的重大优势

进一步了解科尼叉车所提供的技术优势。多样的创新技术赋予了叉车独特性能及高效率，符合人体工学。如果您想要体验叉车的简便驾驶，驾驶室的舒适以及动力与功能的完美结合，我们诚邀您亲身试驾。



当今市场上最强箱式底盘，提供更多提升动力。

电控监测引擎，配置CanBus技术的传动及属具系统，提高可靠性能。



为满足客户操作需求，多种起升门架可供选择。双级(有/无自由提升)和三级(有自由提升)供选择。



符合人体工学的驾驶室设计，提供最佳的舒适化、人性化及宽广视野。噪音低，震动小，便于操作的方向盘柱及控制面板。

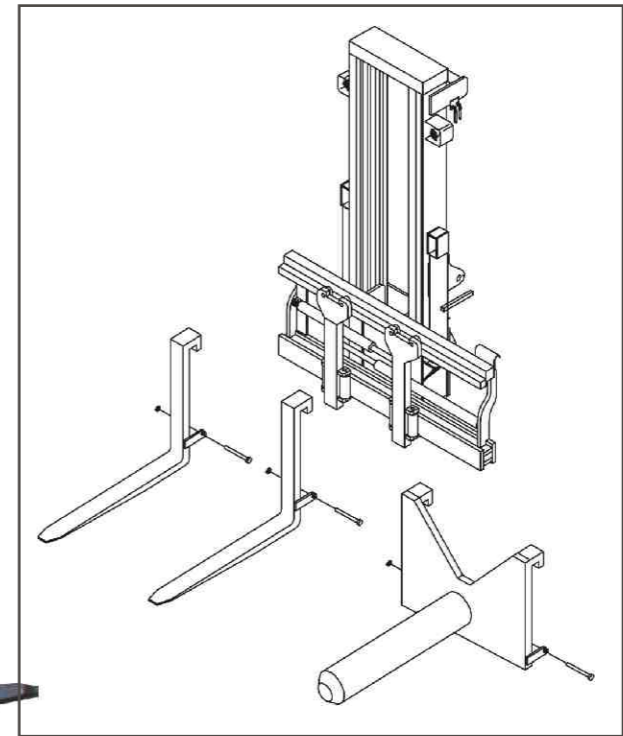

各类叉齿，卷钳及属具的快速更换系统，让叉车作业更灵活，更高效。作业于包括钢材，木材，纸张及集装箱的多类物料搬运。

低排放强劲引擎，低转速高扭矩，减少燃油消耗，满足当今环境需求。



叉车配置的载荷液压感应系统根据货物重量调整提升动力，只有在需要时提供最大动力。换言之，低耗油的同时，降低排放及噪音。



技术特点

箱式底盘

- 耐受力强的箱式底盘
- 前后配横向筋支撑
- 低应力，高抗扭能力

引擎“低排放”

- 柴油发动机（可选择Scania, Volvo 或 Cummins）
- 6缸涡轮增压器带循环水冷却
- 改良性能，低转速，高扭矩。

全自动变速箱

- 电控/监测/CanBus技术
- 自动换挡/倒退保护/同步器
- 空挡点火功能/微动功能

驱动轴/刹车系统

- 宽驱动轴/减低压力/二级减速
- 配冷却油路的湿盘刹车装置
- 自动防故障刹车装置/盘式驻车制动

液压系统

- 配有变量柱塞泵的载荷感应系统
- 低油耗/保证实时的“动力需求”
- 4项液压功能（提升-倾斜-侧倾-叉位）

电气系统

- 24V交流发电机/CanBus/EMC监控
- 整车全路况照明
- 电控监测引擎及传动

驾驶室

- 先进的/最佳人性化的宽大驾驶室
- 大幅无前置角柱视窗玻璃，保证绝佳视野
- 4个起升控制杆/液压伺服系统/操作平稳
- 低噪音，低震动

起升门架

- 宽大自由视野门架
- 焊接门架/双起升气缸/起升链
- 纤细紧凑设计/绝佳视野/安全驾驶

动力叉齿

- 液力推动侧移，标准叉齿定位
- 完整叉具组合，快速更换叉齿及偏离中心叉齿。

选项

- 备选发动机(动力/尾气)
- 各种起升门架及满足客户要求的叉具平叉、反向叉及特殊用叉
- 叉具系统包括叉齿，卷钳及吊具
- 纸张，纸张，混凝土及集装箱的起升装置
- EMC系统/功能，如，全屏监控，微幅操纵。



服务与维修

为减少叉车生命周期内的维护成本，我们对服务保修期作了相应的延长：引擎（500小时），变速箱（1,000小时），液压系统（2,000/4,000小时）。